

BOXER 5

RISA
Réseaux & Infrastructures Souterrains et aériens

risa.fr

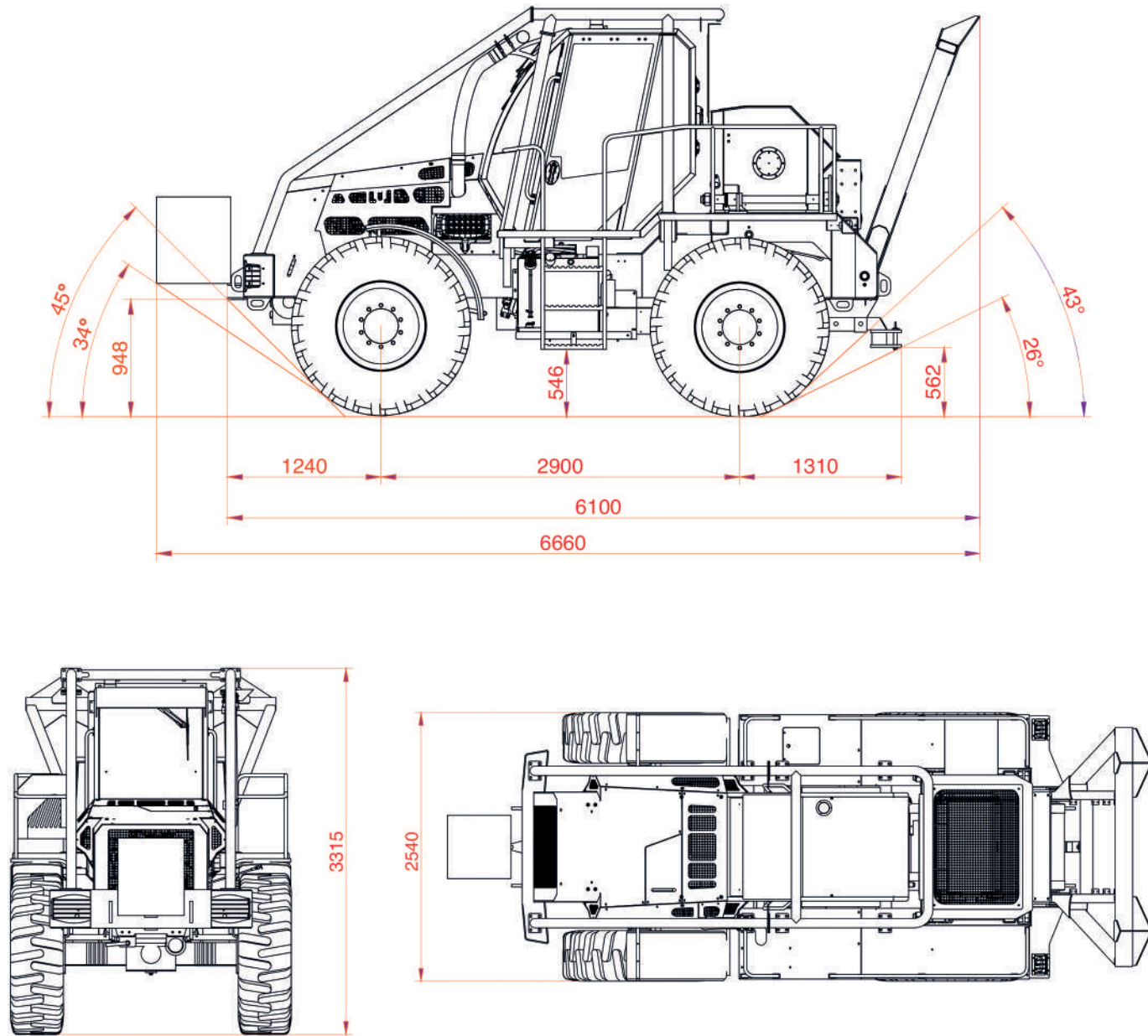

risa.fr

RISA

67 Avenue Edouard Herriot
82303 CAUSSADE
FRANCE.

Tél. 05 63 65 17 83



AÉRIEN

BOXER 5

PORTEUR TYPE BOXER À 4 ROUES ÉGALES

- Moteur CUMMINS 4.5 Turbo Diesel, 173 cv à 2.200 tr/min, 780 nm à 1.500 tr/min
- Transmission hydrostatique à régulation automotrice, 4x2 (0 à 25 km/h) / 4x4 (0 à 13 km/h) - mode chantier (0 à 3 km/h)
- Roues AR directrices à commande électro-hydraulique en cabine
- Jantes forestières renforcées, protection de valve, pneus 480/70 R 28
- Ponts AV et AR moto-directeurs. Charge 10 t, blocage par commande hydraulique
- Chape de remorquage AR
- Prise outils hydrauliques 100 / 200 bars réglable
- Cabine centrale homologuée avec 2 portes coulissantes
- Arceau de protection de cabine AV et AR constitué de tubes de forte section en acier et de grilles
- Accès sécurisé à la cabine et au treuil par garde-corps et mains courantes
- Siège rotatif sur console tournante pour poste inversé

DIMENSIONS

Poids : 8 t 8 environ sans câble
 Hauteur : 3,20m / largeur : 2,54 m / Longueur : 6,10 m
 Garde au sol supérieure à 0,50 m

TREUIL TIRAGE DE LIGNE HTB CONFORME AUX NORMES LEVAGE

- Effort traction de 7 à 9 t quelque soit la couche d'enroulement
- Réducteur entraîné par un moteur hydraulique à pistons
- Maintien de la charge en position par freins multidisques à bain d'huile, par absence de pression
- Temps de réaction optimisés à l'arrêt de chaque mouvement
- Moteur hydraulique équipé d'une valve de retenue de charge, permettant une descente contrôlée
- Commande du treuil en cabine, siège pivotant
- Presse câble, optimisant l'enroulement du câble
- Bêche AR pour réaliser l'ancrage du véhicule, en acier renforcé
- Relevage hydraulique muni de clapet de sécurité

OPTIONS PORTEUR

- Caméra de rétrovision couleur, avec capot de protection
- Correction de devers 7°-12 %, commande et voyant en cabine
- Enrouleur automatique de flexibles 10 m hydraulique
- Feux de travail AV et AR
- Huile Biologique (non miscible avec les huiles classiques)
- Pompe remplissage réservoir GO
- Treuil de halage AV 8 t / 30 m de corde dyneema ø 12mm, commande en cabine
- Treuil hydraulique de levage, capacité 1 t 5, 200 m de câblette antigiratoire

Passerelle avec garde-corps de sécurité



Treuil tirage de ligne HTB

Poste de pilotage

Bêche hydraulique avec marche-pied d'accès au treuil

Commande au tableau de bord ou par radio-commande



Arceau de protection



OPTIONS TREUIL

- Décrabotage du treuil, permettant un déroulement rapide.
- Attention passage du treuil en normes halage
- Radiocommande du Treuil AR :
 - Arrêt / Démarrage du moteur thermique à distance
 - Commande du régime du moteur thermique, proportionnelle du treuil AR et du changement de vitesse du moteur hydraulique
 - Affichage sur écran retroéclairé : Effort de traction instantané (uniquement avec option tensiomètre), régime moteur thermique
 - Indicateur de charge (90 - 100 - 110%) par voyant lumineux

Tensiomètre avec sortie pour PC :

- Mesure de l'effort de traction par capteurs de pression et d'angle quelque soit la couche
- Affichage de l'effort instantané sur écran de couleur situé en cabine au poste de conduite du treuil
- Sortie USB sur l'écran pour branchement d'un ordinateur portable pour extraction des valeurs de traction en fonction du temps
- Intervalle de mesure paramétrable par ordinateur, logiciel et câble de liaison PC